

Pannello di controllo modulare

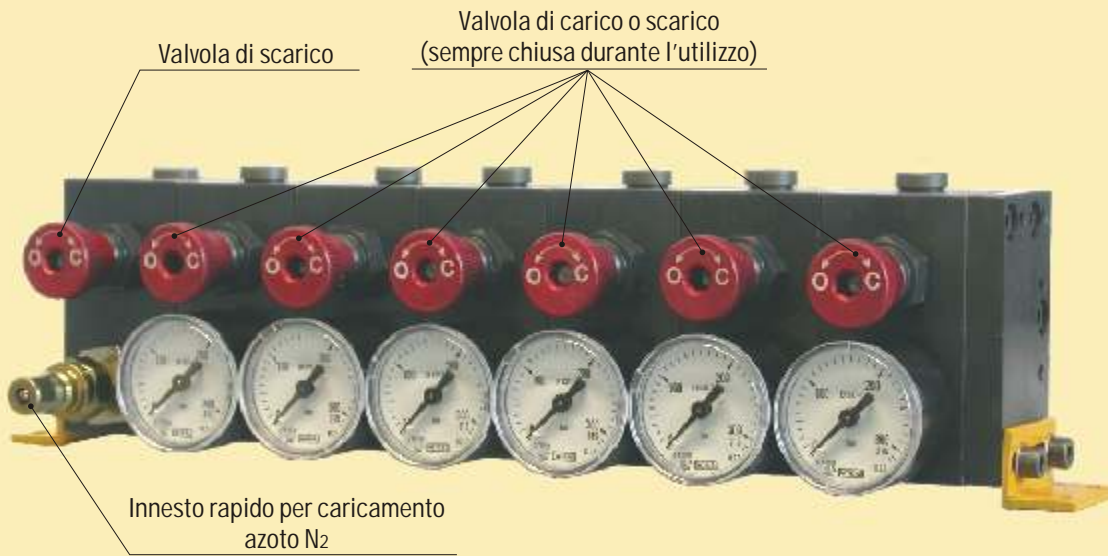

Permette il controllo della pressione di ogni modulo individualmente.

No limiti sul numero di moduli collegabili.



Schema di montaggio

Ad ogni modulo si possono collegare più cilindri

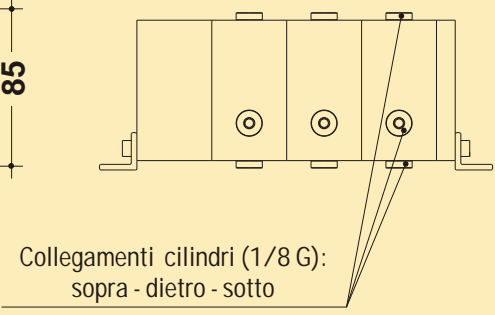
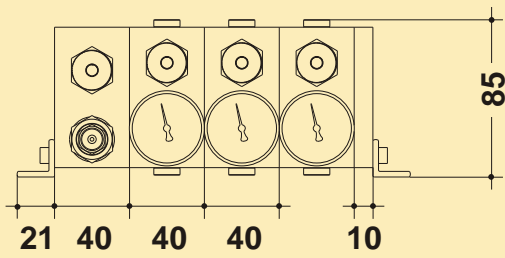
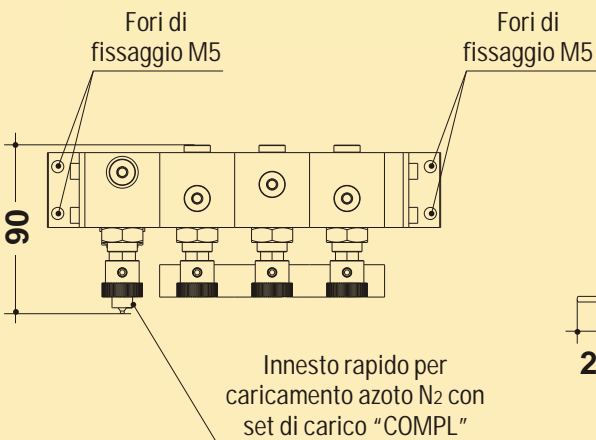
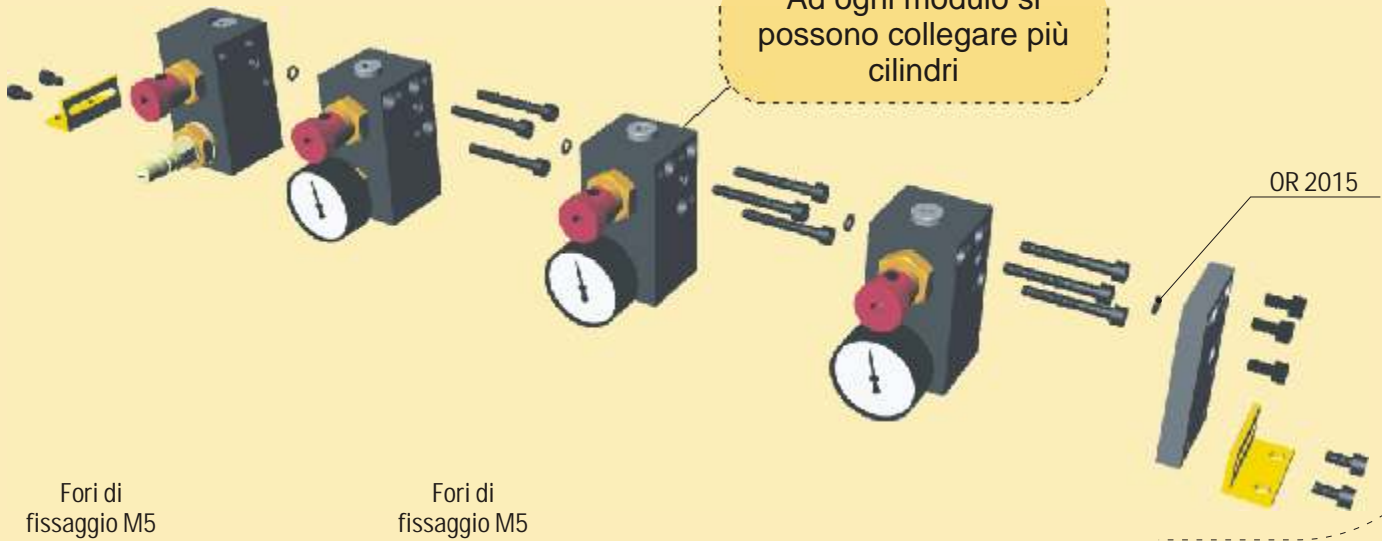

Dimensioni in mm.

www.bordignonsa.com

Bordignon Trading S.p.A. : Via Don Tescaro, 14 | 36060 Romano d'Ezzelino (VI) Italy
 Tel. +39 0424 36157 | Fax. +39 0424 382359 | e-mail: bordignon@bordignon.com | www.bordignon.com

Bordignon Simone:
 Via A. Meucci, 23 | 36028 Rossano Veneto (VI) Italy
 Tel. +39 0424 540 311 | Fax +39 0424 541 113
 e-mail: sbordi@tin.it | www.bordignonsa.com



Vari collegamenti possibili per i cilindri

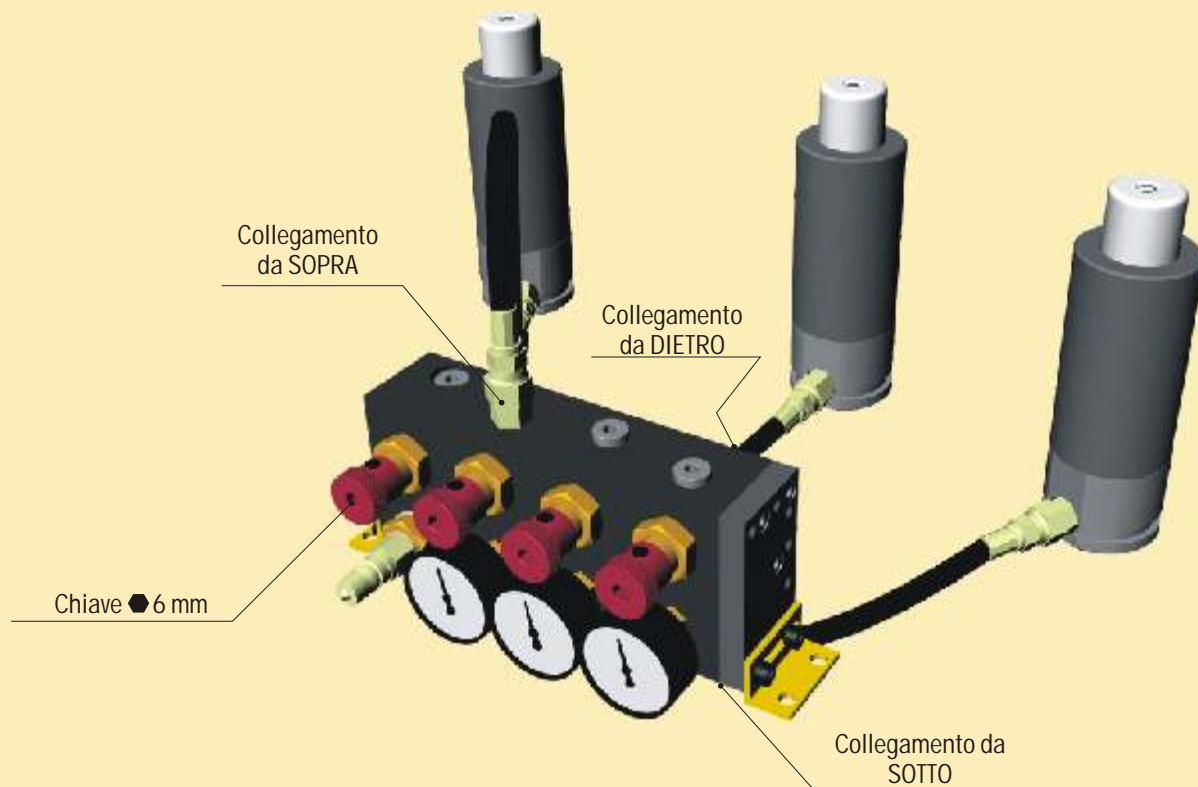

Possibilità di fissaggio



ISTRUZIONI D'USO:

Carico Azoto N₂

1. Montare il pannello di controllo modulare, fissarlo allo stampo e collegare i cilindri.
2. Chiudere tutte le valvole.
3. Collegare la bombola d'azoto alla valvola ad innesto rapido e aprirla lentamente.
4. Aprire lentamente la valvola del cilindro/i da caricare e raggiunta la pressione desiderata chiuderla.
5. Chiudere la bombola, aprire la valvola di scarico.
6. Scollegare la bombola e chiudere la valvola di scarico.

Scarico Azoto N₂

1. Aprire la valvola di scarico e la valvola del cilindro/i da scaricare.
2. Raggiunta la pressione desiderata chiudere entrambe le valvole.

⚠ ATTENZIONE: UTILIZZARE SOLO AZOTO N₂

Esempio di ordinazione:



APM1



APM6

Modello
APM1
APM2
...
APM6
...